

Produktdatenblatt

ACO SPORT Kunststoffblindabdeckung für Schlitzrinne LW 125

Abdeckung für Hohlprofilrinnen

Art.-Nr. 2000040 (00363) – Ausführung gerade

Art.-Nr. 2000039 (00362) – Ausführung gebogen R 36,5 m

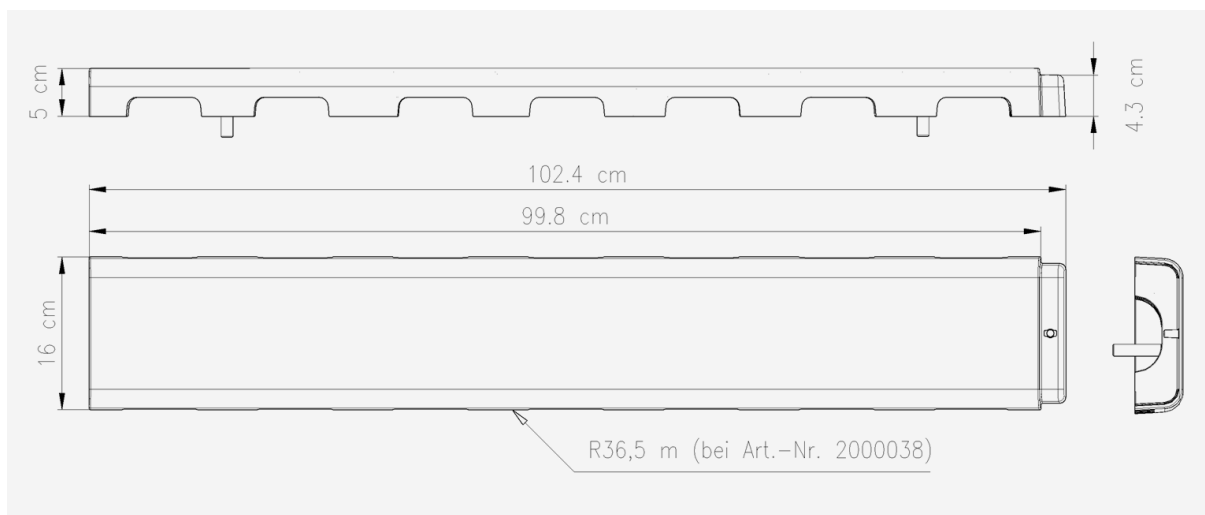

Merkmale:

- UV - beständiger Werkstoff GF-UP (glasfaserverstärkter Kunststoff mit ungesättigtem Polyesterharz)
- Wandstärke 5 mm, bruchsicher
- selbstliegend durch breite Auflagefläche und Eigengewicht von ca. 2,4 kg
- abgerundete Kanten mit $r=20$ mm nach DIN 18035
- überlappende Stirnseiten mit integriertem Fixierungszapfen, sichern gegen horizontales Verschieben
- passgenaue schnelle Montage durch eingeschraubte Führungsbolzen
- hoher Selbstreinigungseffekt durch weiße, glatte Oberflächenstruktur
- Belastbarkeit Klasse A 15 gemäß DIN 18035, geprüft nach EN 1433
- optional mit Arretierungsset

Technische Daten:

| | |
|------------|---------|
| Baulänge: | 99,8 cm |
| Baubreite: | 16 cm |
| Bauhöhe: | 5 cm |
| Gewicht: | 2,4 kg |

